



# FE285



P515-496

With Adjustable Through-bolt

Installation Instructions  
Instrucciones de instalación  
Notice d'installation

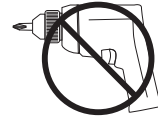
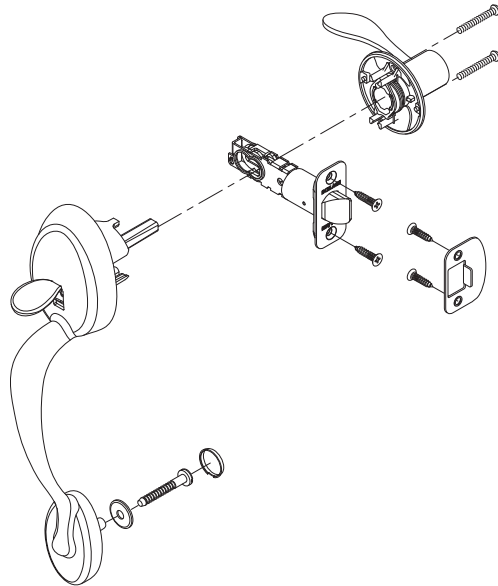

Alternate Faceplate  
Chapa frontal alterna  
Plateau à trous alternatif



For UL Function Only  
Solamente para la función UL  
Pour fonction UL uniquement

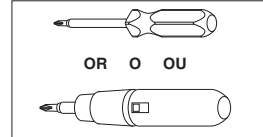

<p><b>1</b> Use template to check door holes</p>	<p><b>3</b> Choose latch faceplate.</p>
<p>Comprobación de la plantilla para verificar los orificios de la puerta.</p>	<p>Escoja la placa delantera del pestillo.</p>
<p>Utiliser le gabarit pour vérifier les trous de porte.</p>	<p>Choisir la tête du verrou.</p>
<p>Note: If door holes do not match template, see DOOR PREP section.</p> <p>Nota: Si los agujero de la puerta no coinciden con la plantilla, consulte la sección PREP DE LA PUERTA.</p> <p>Remarque: Si les trous de porte ne correspondent pas au gabarit, voir la section PRÉP DE LA PORTE.</p> <p>Existing hole El agujero existente Le trou existant</p>	<p>OR O OU</p> <p><b>4</b></p> <p>NOTE: Match faceplate to your door.</p> <p>NOTA: Haga que la placa delantera y la puerta coincidan.</p> <p>REMARQUE: Faire correspondre la tête à la porte.</p> <p><b>4</b></p>
<p><b>2</b> For UL functions only: Install UL cup.</p>	<p><b>4</b> Install latch.</p>
<p>Solamente se debe instalar cilindro UL para las funciones UL.</p>	<p>Instale el pestillo.</p>
<p>Pour fonctions UL uniquement: Installer les coupelle UL.</p>	<p>Installer le verrou.</p>
<p>Handleset Side Lado de la manija Côté de la poignée</p> <p>Open Side Lado abierto Côté ouvert</p>	<p>IMPORTANT: Latch bevel must face door jamb.</p> <p>IMPORTANTE: El bisel del pestillo debe colocarse frente a la jamba de la puerta.</p> <p>IMPORTANT : Le biseau du verrou doit faire face au montant de la porte.</p>

**5** Install handleset.

Instalación del conjunto de la manija.

Installer la poignée.

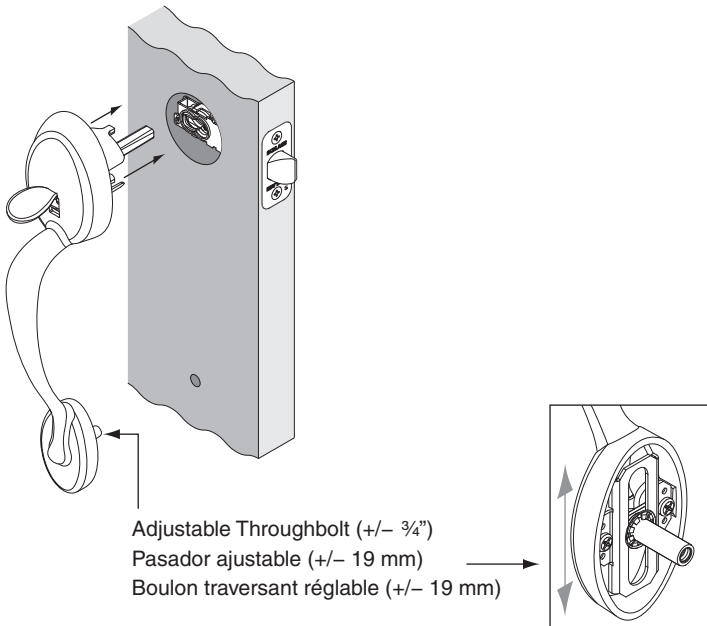

**8** If needed, switch inside lever.

Si necesario, las manijas deben invertirse.

Inverser les leviers si nécessaire.

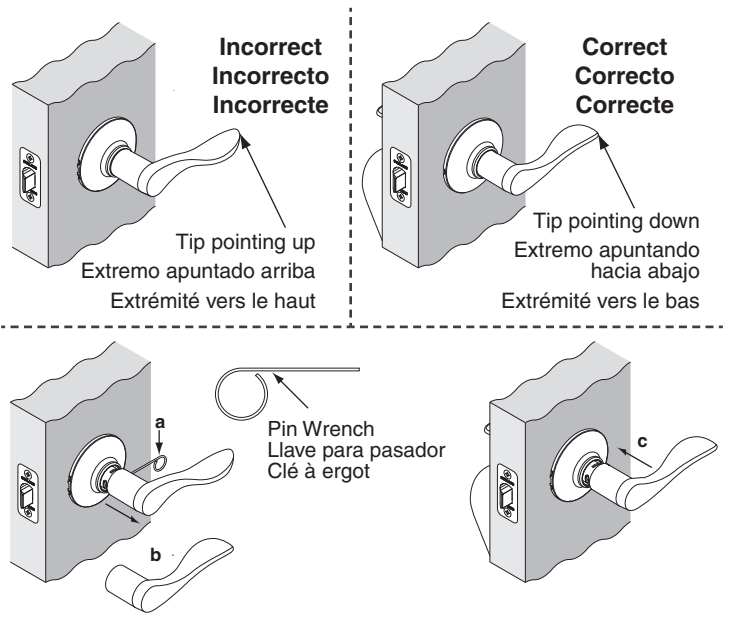

**6** Install inside lever/knob.

Instale de la perilla/manija interior.

Poser le bouton/levier intérieur.

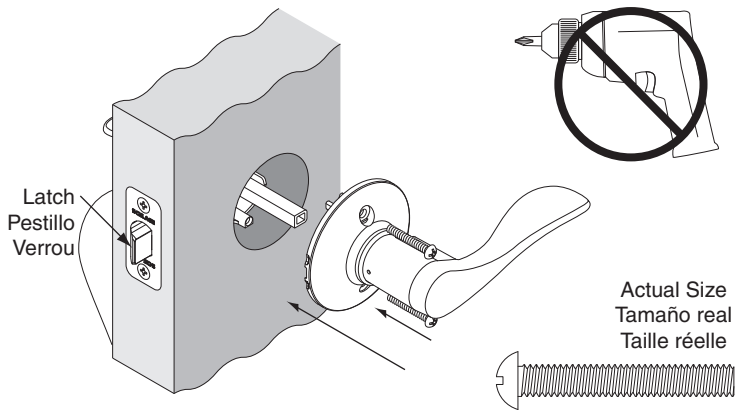

**9** Install strike onto door jamb.

Instale la placa hembra en la jamba de la puerta.

Installer la gâche sur le montant de la porte.

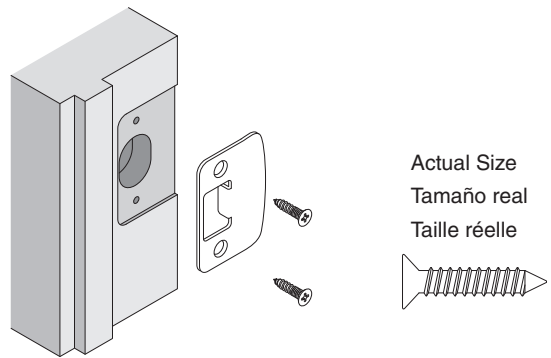

**7** Install handleset washer, screw and cover.

Instalación de la arandela, el tornillo y la cubierta del conjunto de la manija.

Installer la rondelle de la poignée, la vis et le couvercle.

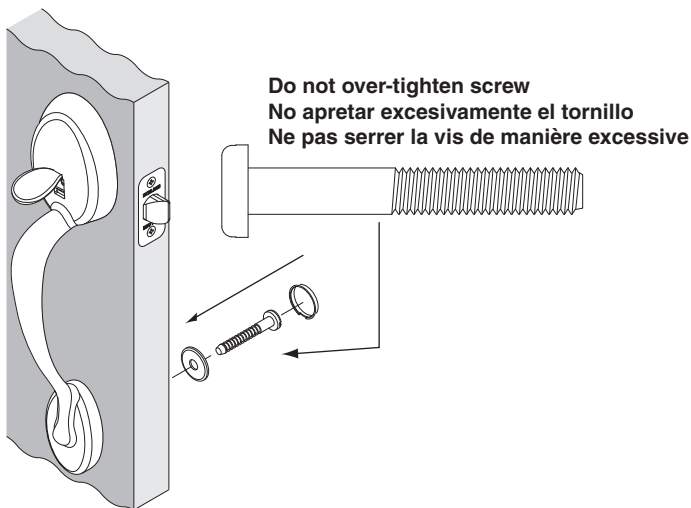

Customer Service Servicio al cliente Service à la clientèle

US: 888-805-9837

018005067866